

| △ AENDERUNG/revision △ | | | |
|------------------------|-----------|------------|---------|
| BST letter | ANZ quant | DATUM date | NAME by |
| . | . | . | . |
| . | . | . | . |
| . | . | . | . |

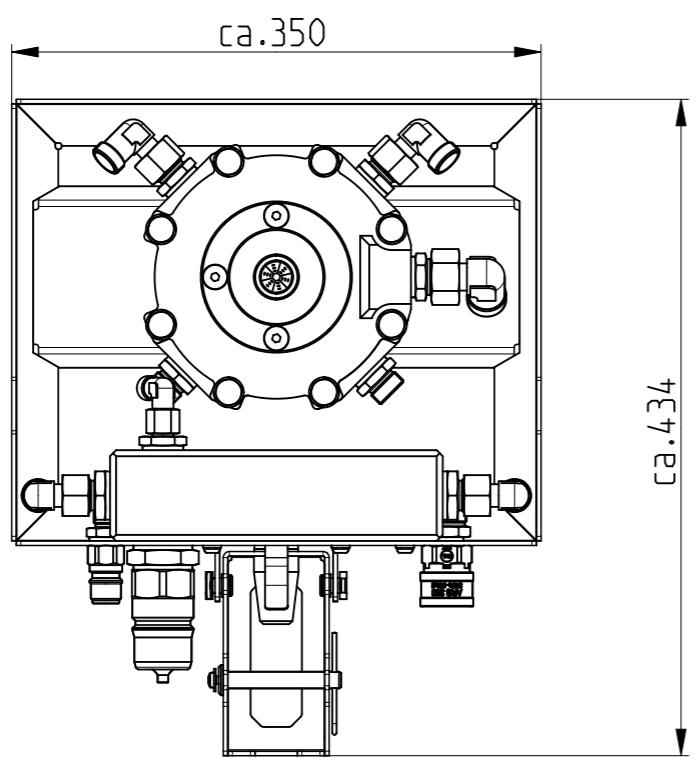

TEILENUMMER/partnumber
98753A-001/
Piercingeinheit
-
24.1 kg
-
Oberfl.: -

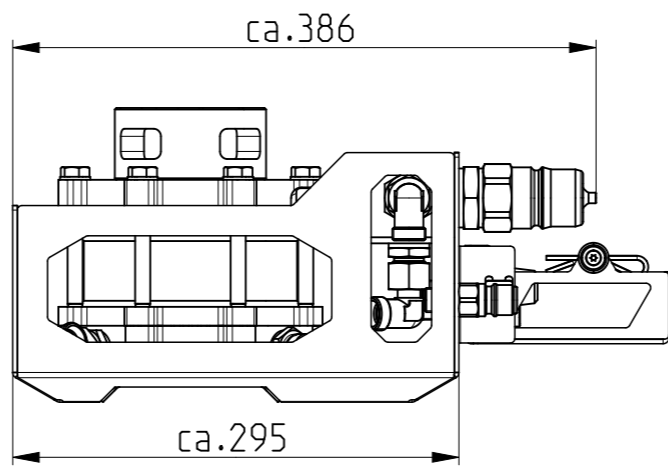
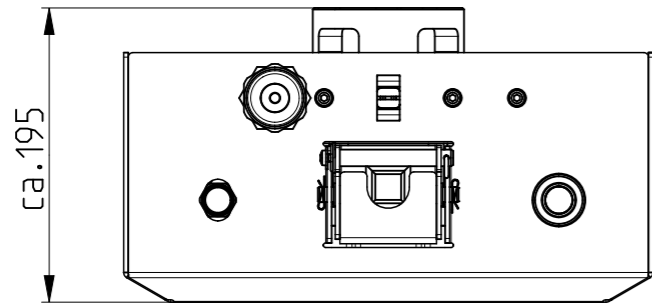
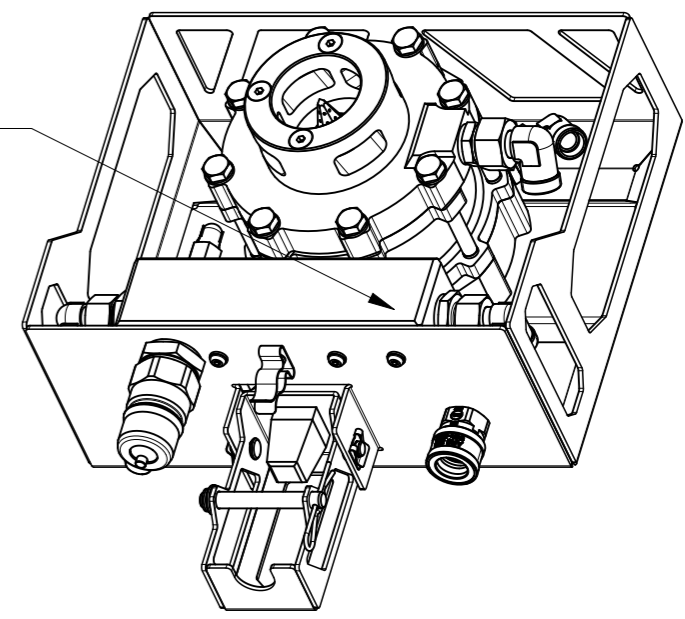

| | | | | | | |
|--------------|-------------------|---------------------|----------------|-----------------------|-----------------------|-------------------------|
| 001 | - | - | 24.1 kg | - | - | wie gezeichnet/as drawn |
| Var instance | MATERIAL material | OBERFLAECHE surface | GEWICHT weight | BEMERKUNG 1 comment 1 | BEMERKUNG 2 comment 2 | AUSFUEHRUNG version |

ROSENBAUER INTERNATIONAL
AKTIENGESELLSCHAFT
PASCHINGERSTRASSE 90
4060 LEONDING, AUSTRIA



© Rosenbauer International AG 2.2.2021
PRUEFMASZ (DIN 406) inspection dimensions

DIE MIT DIESEM DOKUMENT WEITERGEBEBENEN INFORMATIONEN, DATEN UND KENNNTNISSE DUERFEN VOM EMPFAENGER NUR IM ZUSAMMENHANG MIT DEM FUER DIE ZEICHNUNGS-ERSTELLUNG AUSLOSENDEN GEMEINSAMEN PROJEKT MIT ROSENBAUER VERWENDET WERDEN. NACH DESSEN BEENDIGUNG VERPFLICHTET SICH DER EMPFAENGER DIESE WEDER FUER EIGENE NOCH FUER FREMDE ZWECKE ZU BENUTZEN. EINE WEITERGABE OHNE SCHRIFTLICHE ZUSTIMMUNG DURCH ROSENBAUER IST AUSDRUECKLICH UNTERSAGT. AUS DER KENNNTNIS DER HIERMIT UEBERGEbenen INFORMATIONEN UND DES KNOW-HOW'S DUERFEN VOM EMPFAENGER IM HINBLICK AUF SCHUTZRECHTSANMELDUNGEN KEINE RECHTE, INSBESONDERE KEINE RECHTE AUF VORBENUTZUNG GELTEND GEMACHT WERDEN. WIR WAHREN UNSERE RECHTE!

THE RECIPIENT MAY ONLY USE THE INFORMATION, DATA AND KNOW-HOW PROVIDED IN THIS DOCUMENT IN CONNECTION WITH THE JOINT-PROJECT WITH ROSENBAUER FOR WHICH THIS DRAWING WAS CREATED. THE RECIPIENT UNDERTAKES NOT TO USE THE PROVIDED INFORMATION FOR ITS OWN PURPOSES OR FOR THIRD PARTIES. THE DISCLOSURE OF INFORMATION WITHOUT ROSENBAUER'S PRIOR WRITTEN CONSENT IS PROHIBITED. IN VIEW OF INTELLECTUAL PROPERTY THE RECIPIENT MAY NOT DERIVE ANY RIGHTS, IN PARTICULAR NO PRIOR USE RIGHTS. ALL RIGHTS RESERVED!

| | | | | | | | | |
|--|--|---|---|---|-------------|---------------------------|--------------------------------|--------------------|
| Oberflaechenangaben nach/ surface finish to EN ISO 1302 | Passungen nach/ basis fit to EN ISO 286-2 | Form-Lagetoleranzen nach/form and location tolerances to EN ISO 1101 | Schweisszeichen nach welding symbols to EN ISO 2553, System "A" | Schweisnahtvorbereitung weld preparing to EN ISO 9692 | | | | |
| TOLERANZEN / tolerances DIN ISO 2768-m/K | | BEZEICHNUNG/title: X Piercingeinheit | | | | | | |
| GEZ drawn | DATUM/date | NAME/name | MODELL/VORRICHT.NR. model/apparatus.nr. -----001 | MASZSTAB scale | FORMAT size | ZEICHNUNG NR. drawing nr. | AENDERUNGSINDEX revision index | BLATT/VON sheet/of |
| GEPR checked | 02.02.2021 | LPl | ERSTE PROJEKTION ISO 128 first angle projection | 1:5 | A3 | 98753A-001 | | 1/1 |